

LIVRE DE SERVICE

POUR L'EMPLOI ET L'ENTRETIEN

DE LA

PRESSE MECANIQUE

TYPE

54-600-3000-1900

Votre commande
du
Notre commande No 22661
Matricule No 1720
Série 1

CARACTERISTIQUES

COURSE: 400
 ALLONGEMENT DE LA BIELLE: 254
 ECARTEMENT ENTRE/MONTANTS: 3200/1900
 H.O.F. DE L'OUTIL: 800 MAXI 770 MINI
 H.O.F. MOYEN D'UTILISATION: 750
 HAUTEUR ENTRE LE SOL ET LA TABLE: 610
 2 TABLES INFERIEURES MOBILES: COURSE DE DEGAGEMENT 6 METRES

COURSE	H.M.B.C.	H.M.H.C.
400	800	1200

UTILISATION

3 OUTILS GROUPES SUR LA TABLE

UNE COMMANDE D'ELEVATEUR DANS L'AXE DE CHAQUE OUTIL, MONTE ET DESCENT DE 100 MM 2 FOIS PAR CYCLE DE PRESSE

FLAN ET PIECES SONT TRANSFERES MECANIQUEMENT PAR PINCES AUX 3 POSTES SUCCESSIFS - PAS 1000 PUIS EVACUES

COURSE PINCES: 150 MM

CADENCE MAXI: 25 COUPS/MN

N° MACHINE EN FABRICATION: 220

TEMPS MOYEN D'UN CHAGEMENT D'OUTIL: 1,34



SERVICE INDUSTRIALISATION

ROVETTA 600 T

PAGE:

LE: 21/11/88 THIBAUD J L

MODIFIE LE:

PAR

PRESSES TRANSFERT

ROVETTA 600 T

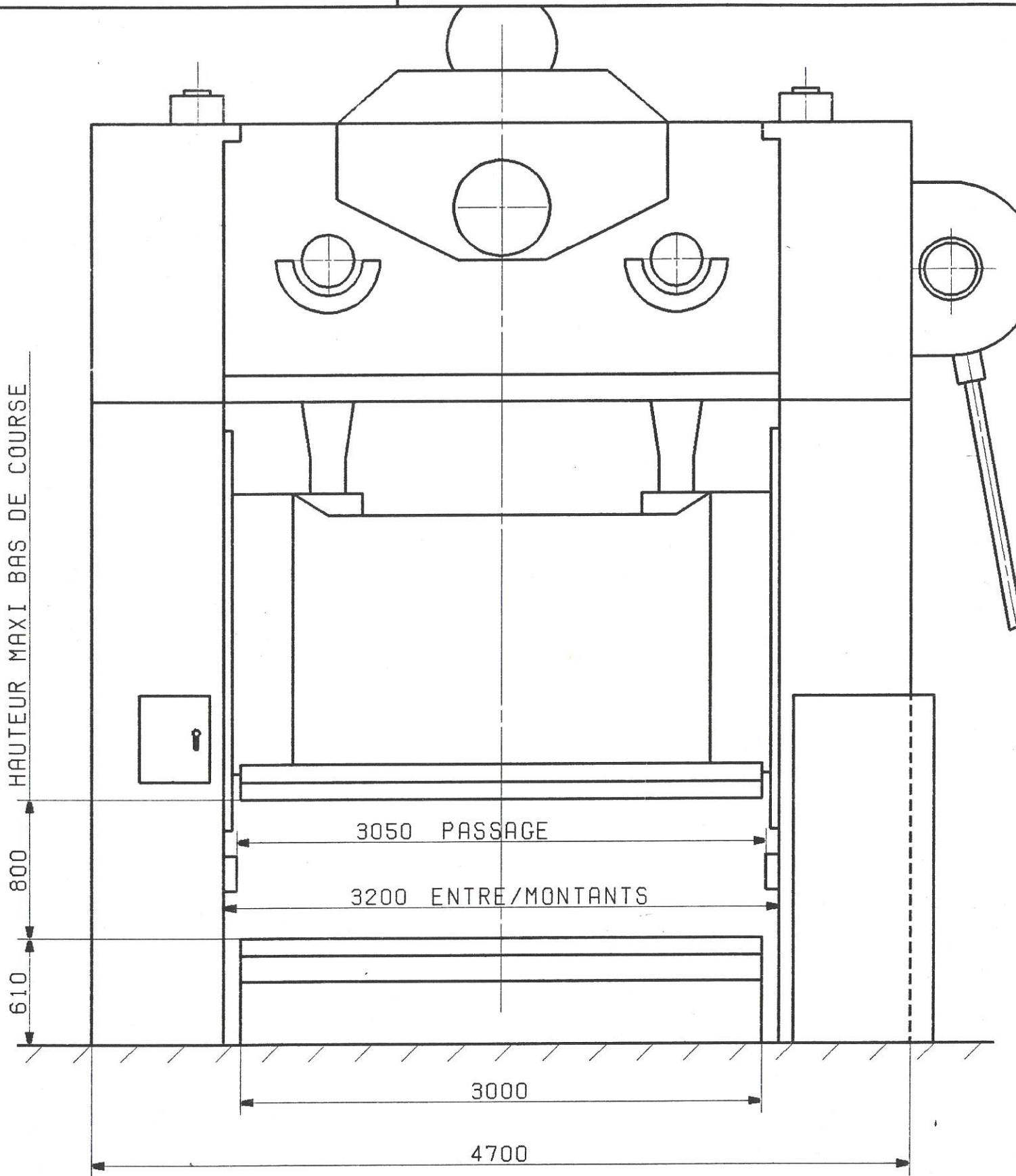

SERVICE INDUSTRIALISATION

DEVANT PRESSE ROVETTA 600T

PAGE :

LE : 21/11/88 THIBAUD J L

MODIFIE LE :

PAR :

PRESSES TRANSFERT

ROVETTA 600 T

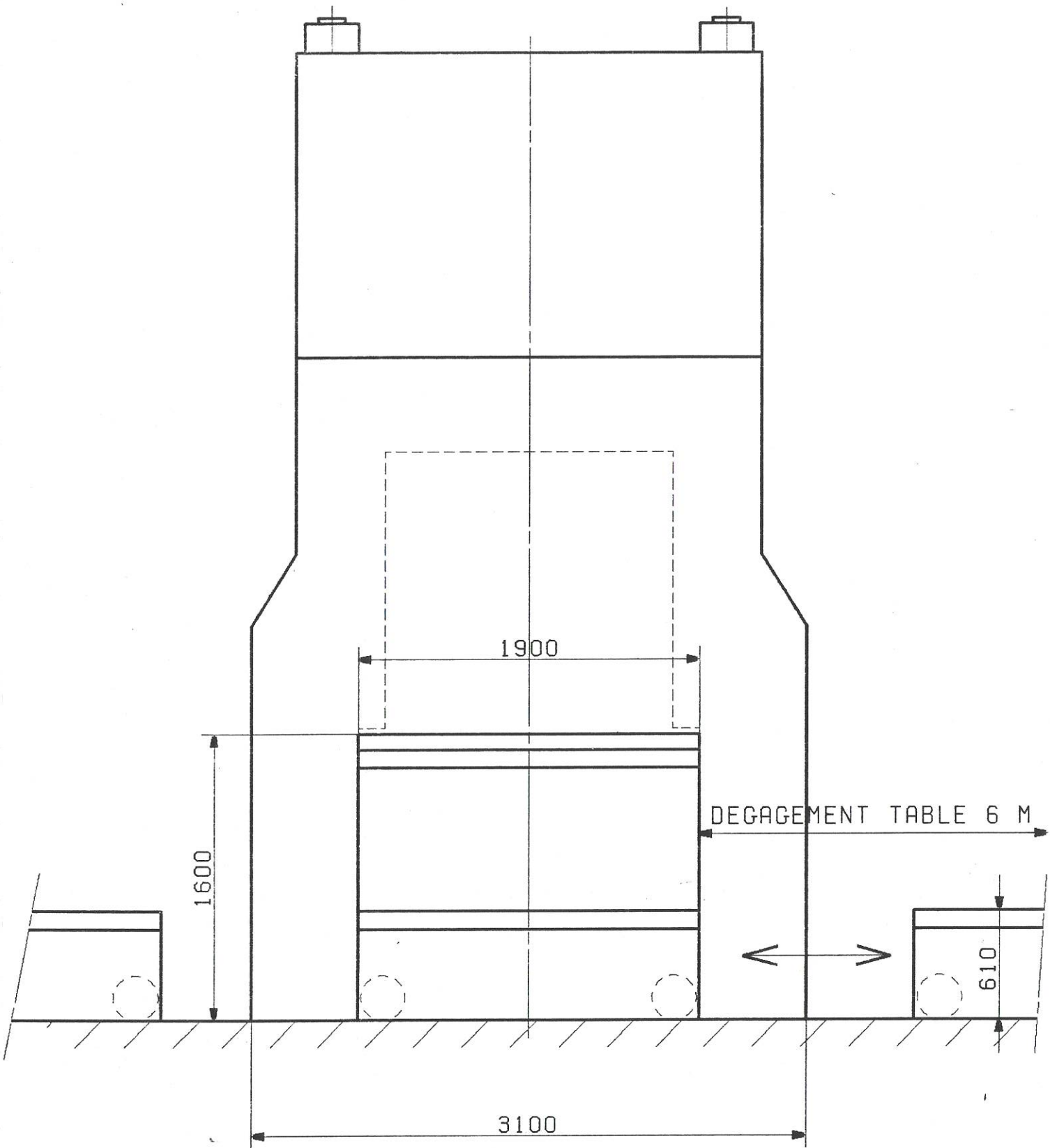

SERVICE INDUSTRIALISATION

COTE PRESSE ROVETTA 600T

PAGE :

LE : 21/11/88 THIBAUD

MODIFIE LE :

PAR

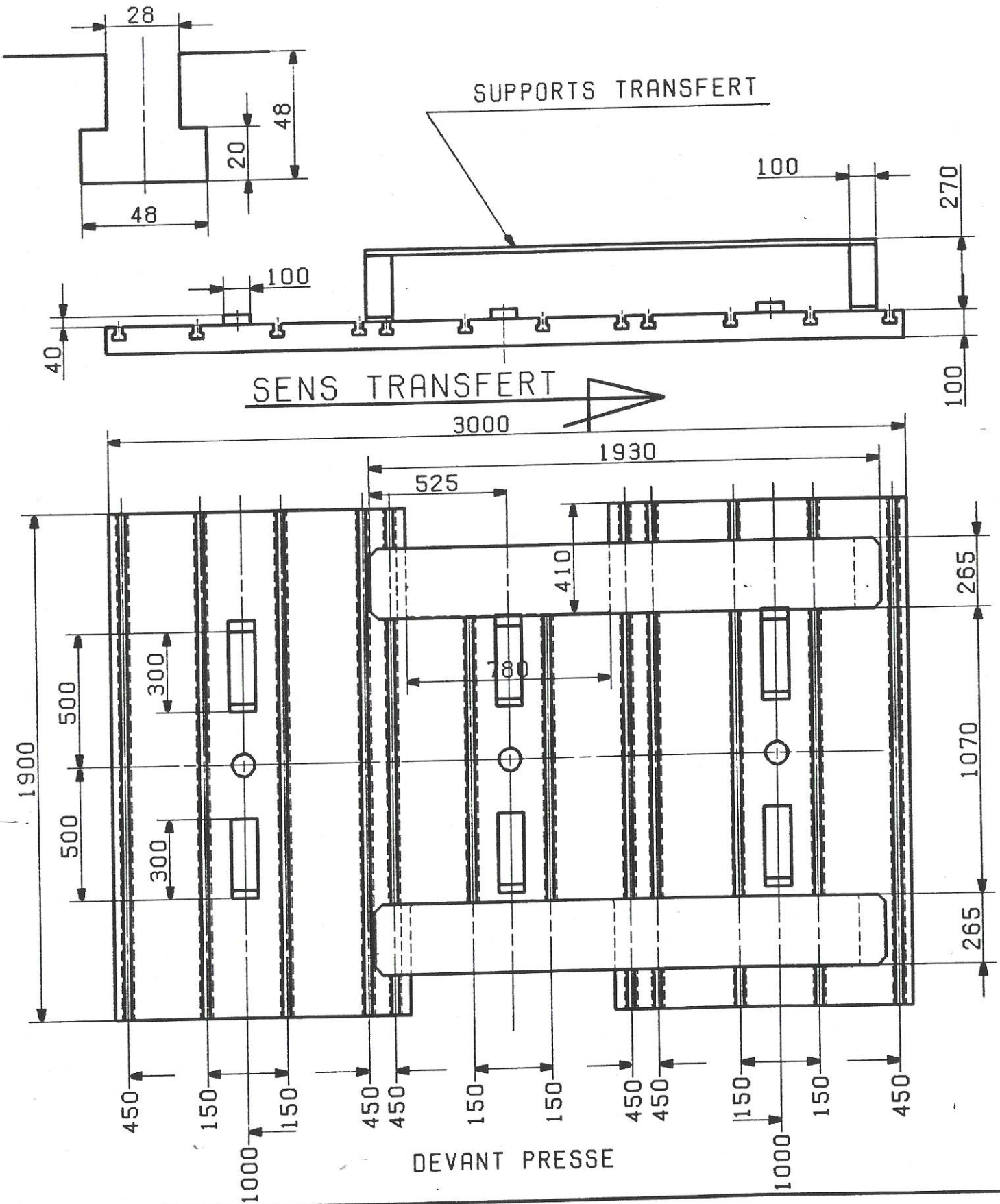

SERVICE INDUSTRIALISATION

PLATEAU INFERIEUR

PAGE :



LE: 17/11/88 THIBAUD J L

MODIFIE LE:

PAR

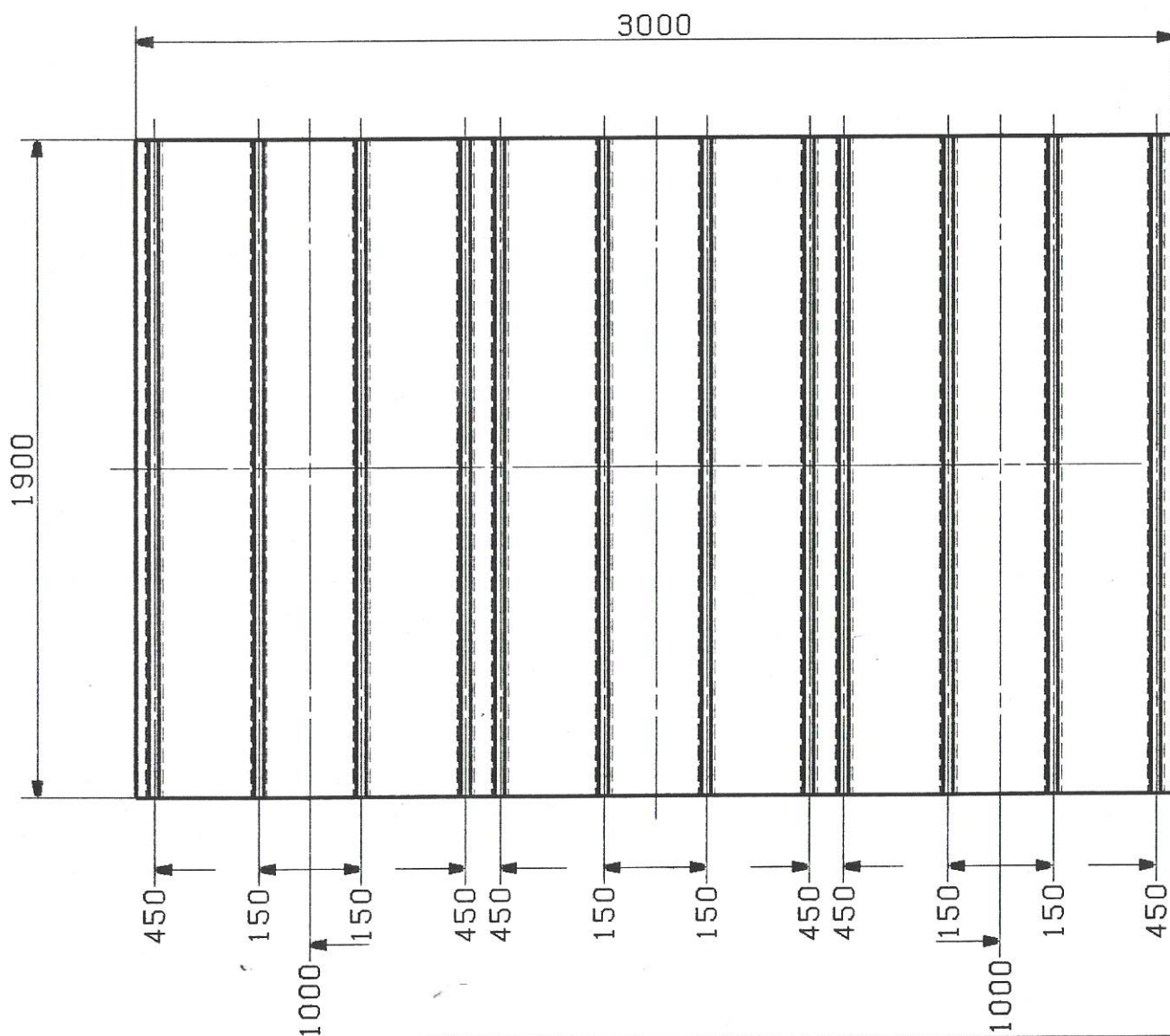
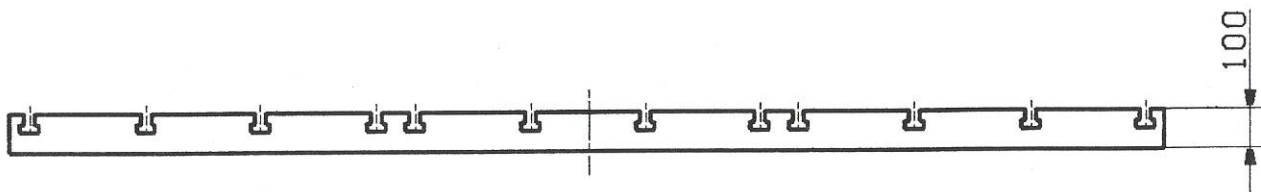
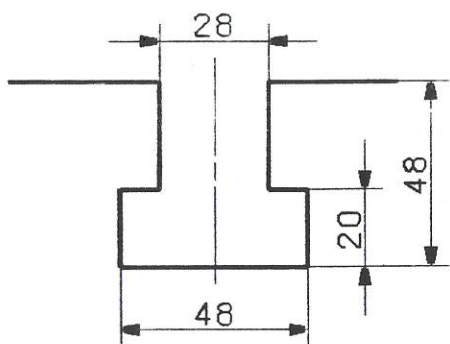

SERVICE INDUSTRIALISATION

PLATEAU SUPERIEUR

PAGE :

